

## Szintező és vastagságvágó maró 2000W



Használati utasítás

**FONTOS:** Mielőtt elkezdené a munkát a készülékkel, olvassa el figyelmesen ezt a kézikönyvet és a benne található információkat, különösen a biztonsági utasításokat.

A különféle műanyag csomagolásokat tartsa távol a gyermekektől - lenyelés esetén fennáll a fulladás veszélye.

## Műszaki adatok

Modell: M1B-SJ-3301

Motor: 230 V / 50 Hz 2000 W

Rýchlof: 8000 min<sup>1</sup>

előtolási sebesség: 6 m/perc.

Maximális vágási mélység: 330

mm Mélység: 0-3 mm

Vastagság: 6-160 mm

Csomag mérete: 570x350x445mm

Bruttó tömeg / nettó tömeg: 32/31 kg

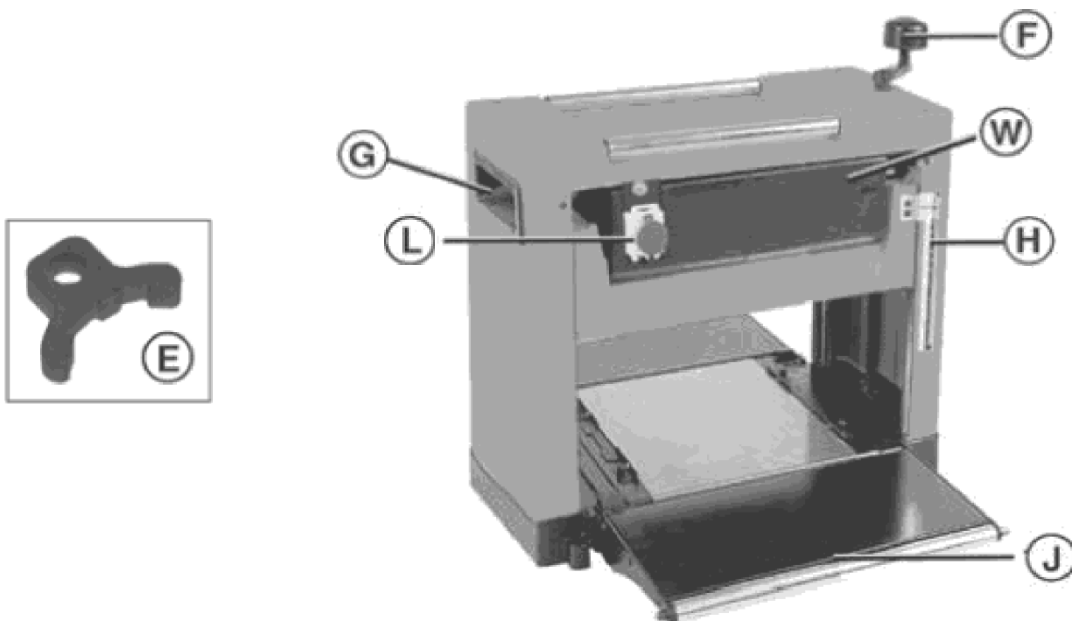

G - Hordozófogantyú F -

Fogantyú

W - Kefetartó fedél J

-

Asztalhosszabbítás

L- kapcsoló

H - vonalzó

E - Pengeméret

Hallásvédelem ajánlott.



Védőszemüveg használata ajánlott.

## Leírás

- Elektromos berendezés fa alkatrészek marásához. Tilos más anyagok, például fémek, műanyagok, faágak stb. marása.
- A készüléket otthoni használatra tervezték, de professzionális használatra is használható.
- A hosszú darabokat megfelelő konzolokkal kell megtámasztani a munkadarab stabilitásának biztosítása érdekében.

## Zajra/rezgésre vonatkozó információk

A mért értékeket az EN 50144 szabvány szerint határozták meg. A súlyozott zajszintek a következők:

Hangnyomásszint: 75 dB (A)

Hangteljesítményszint: 80 dB (A)

## **TOVÁBBI BIZTONSÁGI INFORMÁCIÓK**

1. Viseljen védőszemüveget.
2. Minden használat előtt ellenőrizze, hogy a csavarok megfelelően meg vannak-e húzva.
3. Ne működtesse a berendezést felszerelt védelmi rendszerek, beleértve a fedeleket is, nélkül. Minden használat előtt ellenőrizze, hogy a berendezés pengéi jó állapotban vannak-e.
4. Ne terhelje túl a készüléket. Ne helyezzen semmilyen tárgyat vagy testrészt a készülék aljzatába.
5. Rendszeresen ellenőrizze, hogy a görgők tiszták-e. Ha a görgők szennyeződnek, a munkadarab nem mozog megfelelően. Sérülésveszély áll fenn.
6. Ne kezeljen olyan fatárgyakat, amelyek nagyszámú ágat tartalmaznak.
7. Soha ne álljon a berendezés bejárata vagy bejárata előtt. Mindig a berendezés oldalán álljon.
8. Mielőtt a berendezéssel dolgozna, győződjön meg arról, hogy a fa tárgy nem tartalmaz szögeket, csavarokat, köveket és egyéb fémtárgyakat vagy idegen tárgyakat.
9. Ellenőrizze, hogy a pengék megfelelően vannak-e felszerelve.
10. Óvatosan bánjon a késekkel. Fennáll a sérülés vagy anyagi kár veszélye.
11. Várja meg, amíg a gép elérte a maximális fordulatszámot, mielőtt megmunkálná.
12. Soha ne használjon tompa pengéket, mert fennáll a visszarúgás veszélye.
13. Mindig mindkét kést egyszerre cserélje ki vagy élezze meg. Győződjön meg arról, hogy a kések azonos méretűek és súlyúak.
14. A munkadarab eltávolításához soha ne dugja be az ujjait vagy más testrészeit a foglalatba, mivel a pengék nagyon élesek és nagyon nagy fordulatszámmal mozognak. Ennek elmulasztása sérülést okozhat.

## **ÁLTALÁNOS BIZTONSÁGI INFORMÁCIÓK**

Figyelem! Az alábbi utasítások be nem tartása áramütést, tüzet vagy súlyos sérülést okozhat.

Őrizze meg az összes figyelmeztetést és használati utasítást későbbi használatra.

Az e dokumentumban szereplő figyelmeztetésekből használt "elektromos készülék" kifejezés olyan elektromos készüléket jelent, amely hálózati kábellel csatlakozik egy elektromos áramforráshoz, vagy akkumulátoros (vezeték nélküli) elektromos készüléket.

- Ha a zajszint meghaladja a 85 dB(A) értéket, viseljen hallásvédőt.
- A munkahelynek tisztának, rendezettnek és jól megvilágítottnak kell lennie. A piszkos és sötét helyek balesetveszélyesek.
- Ne használja az elektromos berendezést veszélyes környezetben, gyúlékony folyadékok, gázok vagy por jelenlétében. Az elektromos berendezések elektromos szikrákat termelnek, amelyek meggyújthatják a port vagy a gőzöket.
- Tartsa távol a gyerekeket és más járókelőket a munkahelytől. Ügyeljen arra, hogy a gyermekek és más személyek figyelmét ne vonja el, mivel ez veszélyeztetheti a berendezés működését.
- A készülék dugaszainak meg kell egyezniük a hálózati aljzatokkal. A dugót semmilyen körülmények között nem szabad megváltoztatni. Az eredeti hálózati elemek (dugók, aljzatok) használata nagyobb biztonságot nyújt, mint bármilyen módosított elem.
- Ne érintse meg a földelt alkatrészeket, például sütőket, radiátorokat, tűzhelyeket és hűtőszekrényeket. Ha a teste földelve van, megnő az áramütés veszélye.
- Semmilyen körülmények között ne használja a tápkábelt a készülék hordozására, mozgatására, illetve ne húzza ki a tápkábelt a készülék hálózati aljzatából. Tartsa a tápkábelt távol hőforrásoktól, olajoktól, éles szélektől és mozgó alkatrészekről. A sérült vagy koptatott tápkábelek növelik az áramütés veszélyét
- Ha a készüléket kültéren használja, használjon kültéri használatra tervezett hosszabbítót. Nem megfelelő vezeték használata szabadtéri munkavégzés esetén áramütést okozhat.
- Dobja ki a nem használt berendezéseket. Amikor a készüléket nem használják, ne legyen elérhető helyen.  
Gyermekek.
- Ne terhelje túl a készüléket. A készülék jobban és biztonságosabban működik, ha a következő értékekkel van feltöltve címezve.
- Viseljen megfelelő ruházatot. Ne viseljen ruhát vagy ékszert, mert azok beakadhatnak a mozgó alkatrészekbe.
- Viseljen védőszemüveget. Használjon porszűrővel ellátott maszkot, ha a berendezéssel végzett munka során nagy mennyiségű por keletkezik.
- Vigyázzon a kábellel. Ne a kábelnél fogva vigye a készüléket. Soha ne érintse meg a kábelt. Védje a kábelt a magas hőmérséklettől, olajoktól és éles szélektől.
- Rögzítse a munkadarabot. Rögzítse a munkadarabot bilincsekkel, szorítókkal vagy
- Tartsa a szerszámokat jó állapotban. Győződjön meg arról, hogy a vágószerszámok élesek és tiszták, ami hozzájárul a termelékenység és a munkavédelem növeléséhez. Kövesse a kenésre és a tartozékok cseréjére vonatkozó utasításokat. Rendszeresen ellenőrizze a gép kábeleit. A sérült kábeleket egy erre felhatalmazott szerviznek kell kicserélnie. Rendszeresen ellenőrizze a hosszabbítókábeleket, és sérülés esetén cserélje ki

őket. Tartsa tisztán a fogantyúkat. Ne feledje, hogy a fogantyúknak száraznak és zsíros szennyeződésektől mentesnek kell lenniük.

- Mindig húzza ki a tápkábelt, amikor a készüléket nem használja. A karbantartás, valamint a pengék és egyéb tartozékok cseréje előtt is válassza le a gépet a tápegységről.
- Távolítsa el a beállítási gombokat. Mindig ellenőrizze a beállításokat és a hasonló elemeket a szerszám működtetése előtt.
- Ellenőrizze, hogy a berendezés nem sérült-e meg. A berendezés burkolatának vagy egyéb sérült alkatrészeinek további használata előtt gondosan és alaposan ellenőrizze a berendezés ezen részeit, hogy megbizonyosodjon arról, hogy megfelelően működnek és a tervezett funkciót látják el. Ellenőrizze, hogy a mozgó alkatrészek megfelelően vannak-e felszerelve, és nem mozognak-e szabadon. A védőburkolatokat vagy más sérült alkatrészeket - hacsak a jelen kézikönyv másként nem rendelkezik - egy erre felhatalmazott szervizközpontnak kell megjavítania vagy kicserélnie. A sérült kapcsolókat hivatalos szervizközpontnak kell megjavítania. Ne működtesse a berendezést, ha a főkapcsoló nem működik megfelelően.

## Használati utasítás

### Kicsomagolás

Óvatosan vegye ki a készüléket. A csomagolóanyagokat a vonatkozó előírásoknak megfelelően kell ártalmatlanítani.  
előírások.

**FIGYELEM!** Tisztítás, karbantartás és beállítás előtt kapcsolja ki a készüléket, és húzza ki a tápkábelt a konnektorból.

### Telepítés

A készülék használat előtti telepítése gyakorlatilag minimálisra csökken. Kevés összeszerelési munkát kell végezni.

**Mélységállító fogantyú:** helyezze a fogantyút a gép jobb oldalán lévő kiálló tengelyre. Győződjön meg arról, hogy helyesen szerelte össze. Húzza meg erősen a fogantyút, és rögzítse a helyére a csavarral az 1. ábrán látható módon.



## A készülék rögzítése

**FIGYELEM!** Javasoljuk, hogy a készüléket stabil felületre rögzítsék, mielőtt a készülékkel dolgozna. Nem ajánlott a készüléket egyenetlen és instabil felületen használni. A berendezés megfelelő csavarokkal történő rögzítése után a kezelő biztos lehet abban, hogy a berendezés stabilan fog működni. Válasszon megfelelő helyet a berendezés felszereléséhez. Ennek a helynek sík felülettel és elegendő szabad térrel kell rendelkeznie.

Jelölje ki és fúrja ki a négy lyukat, majd csavarozza be a készüléket a megfelelő csavarok és anyák, valamint alátétek segítségével, hogy biztosítsa a stabilitást és megakadályozza a rezgések blokkolását.

## A készülék be- és kikapcsolása

Mindig győződjön meg arról, hogy a készülék dugója a megfelelő 240 V-os tápegységhez van csatlakoztatva. Ne használjon hosszabbítót, mivel az áramkimaradást és túlmelegedést okozhat.

A készülék indításához egyszerűen nyomja meg a zöld "I" ON gombot. A készülék kikapcsolásához nyomja meg a "0" OFF gombot.



## Görgők beszerelése a munkapad meghosszabbításához

1. Szerelje fel a pengetartót úgy, hogy könnyen hozzáférhető legyen.
2. Helyezze a vonalzót a munkapadra úgy, hogy az asztal elülső és hátsó részén legyen (J), hogy lehetővé tegye a megfelelő beállítást.
3. Ha az asztal meghosszabbításai nincsenek egy vonalban a munkaasztallal, lazítsa meg az anyát (P), és forgassa el a csavart (Q), amíg az asztali görgő és az asztal össze nem ér a vonalzóval. Állítsa be a hosszabbítókat balra és jobbra is (J).



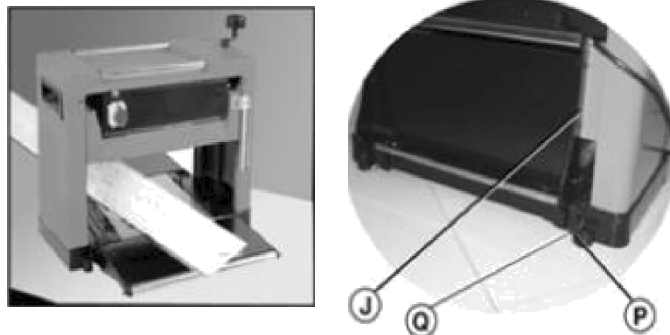

### Párhuzamos pozíció beállítása

Ez a beállítás a gyártóüzemben történik.

A helytelen párhuzamos igazítást leggyakrabban a lapátok helytelen igazítása okozza. Ellenőrizze a pengéket előtte.

A késtartó blokknak és a munkaasztalnak párhuzamosnak kell lennie egymással.

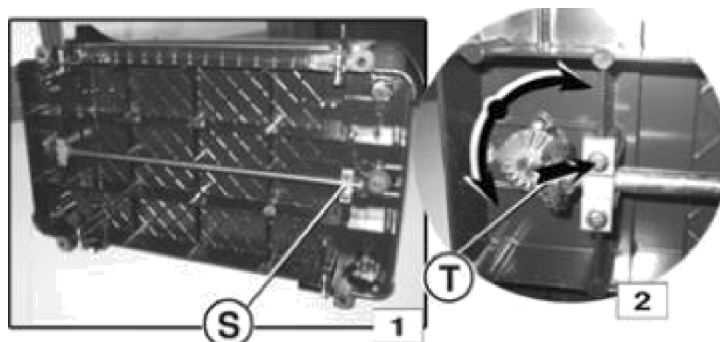

### Eljárás

- Döntse oldalra a gépet, és szorítsa be a munkapad alatt található szorítógyűrűt (S) az 1. ábrán látható módon.
- Csúsztassa a ferde kereket (T) a fogaskerékgyűrű felé (2. ábra).
- Forgassa el a fogaskereket a pengetartó ezen oldalának magasságának beállításához. Fordítsa a kereket befelé, és egy foggal 0,1 mm-rel megemeli a pengetartót.

## A pengék cseréje és módosítása

FIGYELEM! A pengék cseréje vagy beállítása előtt kapcsolja ki a készüléket, és húzza ki a hálózati dugót a konnektorból. Várjon, amíg minden mozgó alkatrész teljesen megáll.

### A penge eltávolítása

- A képen látható csavarok (U) kicsavarásával vegye le a fedelet.
- Rögzítse a rögzítőlemezt (B) és a kést (C) a rögzítőcsavarok (A) óramutató járásával megegyező irányba történő elfordításával.
- A pengéket rugók (D) tartják, és a készülék részeinek kioldásakor kioldódnak.
- Húzza ki a kést és a hajtogatólemezt.

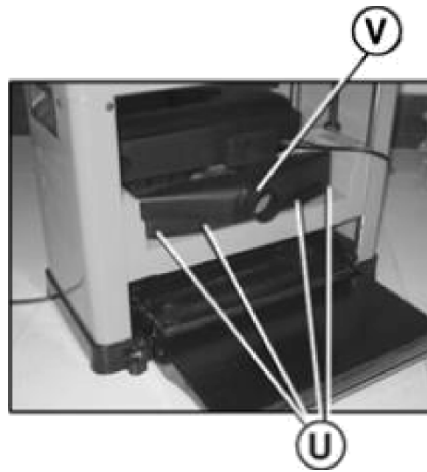

### Penge szerelvény

- Helyezze a pengét a reteszelőlemez mellé, a csap (F) megfelelő pozíciójába, ahogy az a képen látható.
- Helyezze be a kést a reteszelőlemezzel a nyílásba, és rögzítse a nyomócsavarnak az óramutató járásával ellentétes irányba történő elfordításával. Győződjön meg róla, hogy a penge a megfelelő irányba mutat, ahogy a képen látható.
- Állítsa be a penge előtoló elemet 1,5 mm-re a beállítómérő (E) pengetartóra helyezésével (ha szükséges, húzza meg a beállítócsavarokat a penge mozgatásához). Ha a pengeállító eszközzel a megfelelő magasságba állította a pengét, húzza meg a szorítócsavarokat (A).

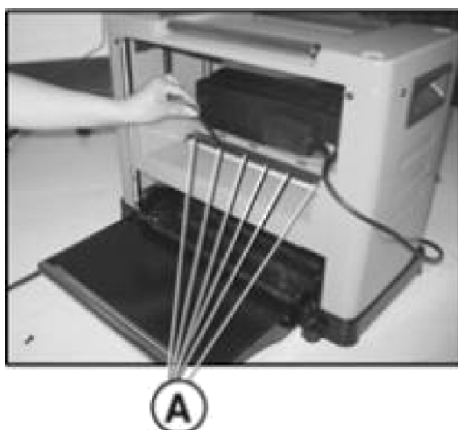

Figyelem!

- Győződjön meg róla, hogy mind a 6 csavar meg van húzva, és kézzel forgassa el a pengetartót, hogy ellenőrizze, hogy finoman és egyenletesen mozog-e.
- Óvatosan kezelje a pengéket, különben fennáll a sérülés és a pengék sérülésének veszélye. A pengék nagyon élesek és törékenyek.

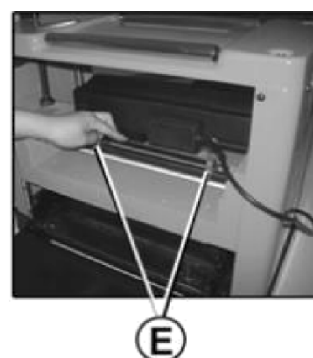
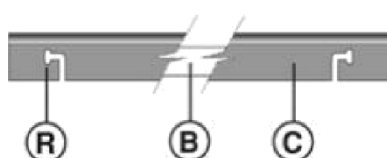
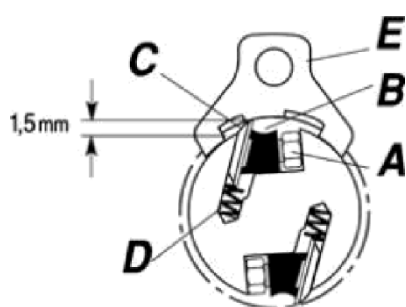

## **TRANSPORT**

### **Durva csiszolás**

Egy egyenetlen felületen az első teendő a sík felület elérése: durva gyalulás.

A felületnek tisztának

kell lennie. Alacsony

vágási mélységet állítson

be

Az alkatrészeket a faanyag irányába kell adagolni. Megjegyzés: A

felület minőségét különböző paraméterek befolyásolják:

- fa esetében: a fa keménysége, nedvességtartalma, szemcseszerkezete stb.

- a készülék esetében: a penge élessége, a megmunkálás iránya, a marás mélysége stb.

A legjobb eredmény érdekében próbamegmunkálást kell végezni.

### **Hobbling**

Ez a művelet magában foglalja az alkatrész vastagságának méretezését az alkatrész megmunkálásával párhuzamos felület létrehozásával a kívánt vastagságra, a felület megmunkálásával egy durva referenciefelülethez képest.

A méretezés több feldolgozási lépést is igényelhet. Soha ne vágjon 2,5 cm mélységnél mélyebbre

## **KARBANTARTÁS**

**FIGYELEM!** Tisztítás és karbantartás előtt kapcsolja ki a készüléket, és húzza ki a hálózati csatlakozót a konnektorból. Ne használjon vizet vagy más folyadékot az elektromos alkatrészek tisztításához.

### **A motor szénatomok ellenőrzése és cseréje**

1. Húzza ki a készüléket az áramforrásból
2. Távolítsa el a szénkefe fedelét egy megfelelő csavarhúzóval.
3. Ha a szénkefék 6 mm-nél rövidebbek, távolítsa el őket.
4. Új szénkefék beszerelése. Mindig mindkét kefét egyszerre cserélje ki.

5. Cserélje vissza a szénkefe fedelét.

## **Kenés**

- Az olyan elemeket, mint például a mélységállító refazék, a redukálószerkezet és a csavarok, valamint az emelőlapát-tartó, rendszeresen meg kell tisztítani a géppel végzett munka során felgyülemlett portól és forgácstól.

- A forgácsokat egy rongy vagy kefe segítségével kell eltávolítani, és a berendezést tiszta kefével kell megtisztítani.

- Soha ne vigyen fel olajat közvetlenül a berendezés alkatrészeire, mivel a túl sok olaj miatt a por megreked a berendezés alkatrészeiben, és rontja a kenést, ami viszont lerövidíti a berendezés alkatrészeinek élettartamát.

A pengetartó csapágycsapágyak tömítettek, és nem szabad őket zsírozni.

## **Időszakos karbantartás**

A szennyeződések és forgácsok felhalmozódása károsan befolyásolhatja a berendezés megfelelő működését. Fontos, hogy a készüléket tisztán tartsa, ha a munkakörülmények tiszták akarnak lenni:

- a késtartó blokkot és a nyelveket le kell kefélni és meg kell tisztítani a rájuk tapadó idegen részecskéktől, különösen a hornyokban, és egy olajba mártott tiszta kefével enyhén meg kell kenni.

- a hengereken és a munkaasztalon lévő gyantát és egyéb szennyeződéseket nem gyúlékony oldószerrel kell eltávolítani.

A műanyag alkatrészeket puha, nedves ruhával és enyhe szappannal kell tisztítani. Soha ne merítse a készüléket, és soha ne használjon különféle tisztítószereket, alkoholt stb.

A szerszám újraindítása előtt ellenőrizze, hogy minden alkatrész, különösen az összes biztonsági alkatrész megfelelően van-e felszerelve.

A jelen kézikönyvben leírt eljárásokon kívül a berendezés belső alkatrészeinek javítása szakember jelenlétét igényli.

- A forgácsok és egyéb szennyeződések eltávolítása:

A szerszám a poreltávolító rendszerhez való csatlakozáshoz gyújtóval (V) van felszerelve (a készülék hátulján). A gyújtóhoz rugalmas tömlő (nem tartozék) csatlakoztatható. Egyes faanyagok vagy feldolgozott faanyagok fűrészport termelnek, amely káros az egészségre. A készüléket mindig porszívóhoz csatlakoztatva használja.

## KÖRNYEZET



Védje az emberi egészséget a természeti erőforrások és a környezet védelmével; Ne dobja ki ezt a berendezést háztartási hulladékként, hanem hasznos élettartama végén vigye el egy hasznosító és újrahasznosító létesítménybe.

az elektromos berendezés vagy a forgalmazó (a 2002/96/EK irányelv rendelkezéseivel összhangban).

Bizonyos fafajták feldolgozása során a fűrészpor és a forgács káros lehet; ezekben az esetekben a hulladékok kiküszöbölése és a saját védelme érdekében be kell tartania a helyi szennyezésellenes előírásokat.



A használt elektromos berendezéseket nem szabad háztartási hulladékként ártalmatlanítani. Az elektromos berendezéseket újrahasznosító központba kell vinni. További információkért érdeklődjön a helyi hatóságoknál.



A berendezés biztonságos üzemeltetése csak az összes kezelési és biztonsági információ elolvasása után lehetséges, és feltéve, hogy a jelen kézikönyvben megadott utasításokat szigorúan betartják.

Ezenkívül olvassa el a biztonsági utasításokat.

Kérjen gyakorlati bemutatót, mielőtt először használná a berendezést.



A halláskárosodás megelőzése érdekében viseljen megfelelő hallásvédelmet. Viseljen védőszemüveget.